

## Инструкция

по установке велосипедной насадки

Насадка для велосипеда:

арт. 8563 - алюминиевый профиль дуги

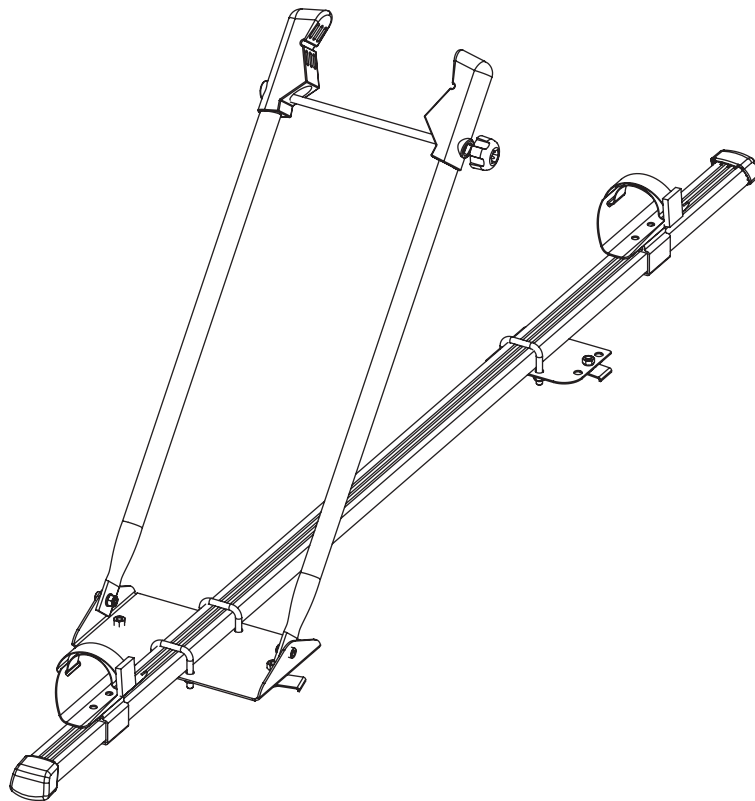

---

**A**

Насадка для велосипеда  
в сборе

## Варианты поставки:

**A**

Насадка для велосипеда  
в сборе

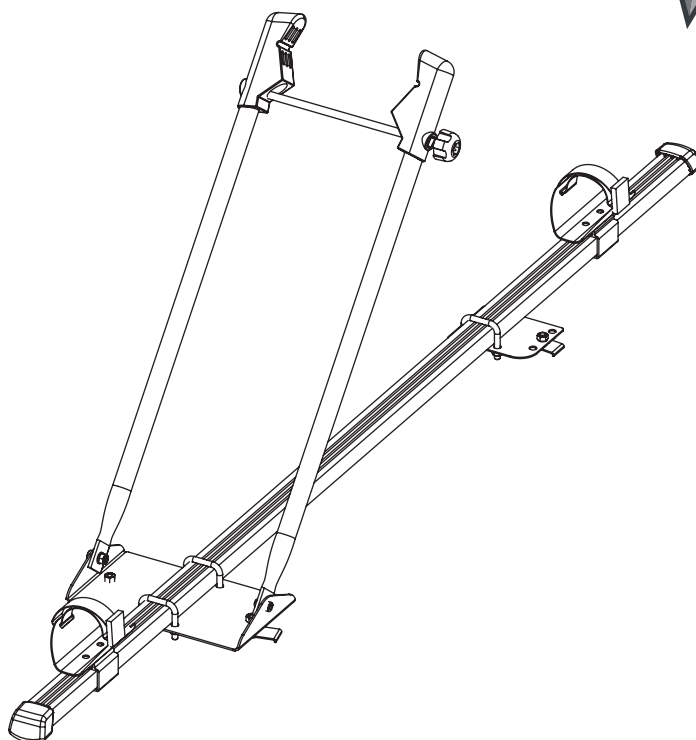

d рамы: 28-80 мм

Вес - 4 кг

Max - 20 кг

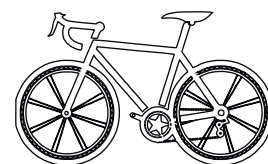
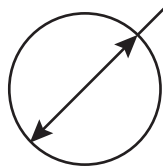

Совместима со всеми типами дуг Атлант

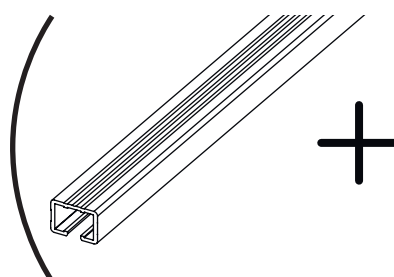
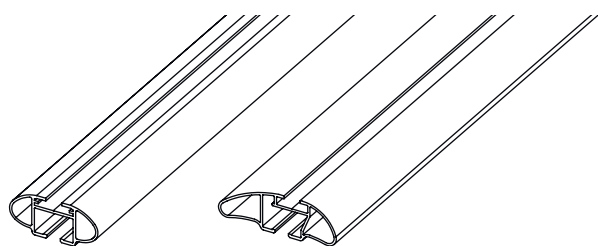

Требуется докупить  
Арт. 8564.1

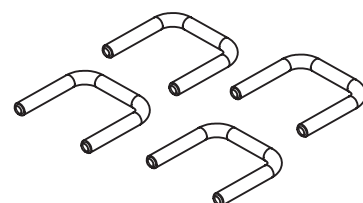

# Установка велокрепления

1

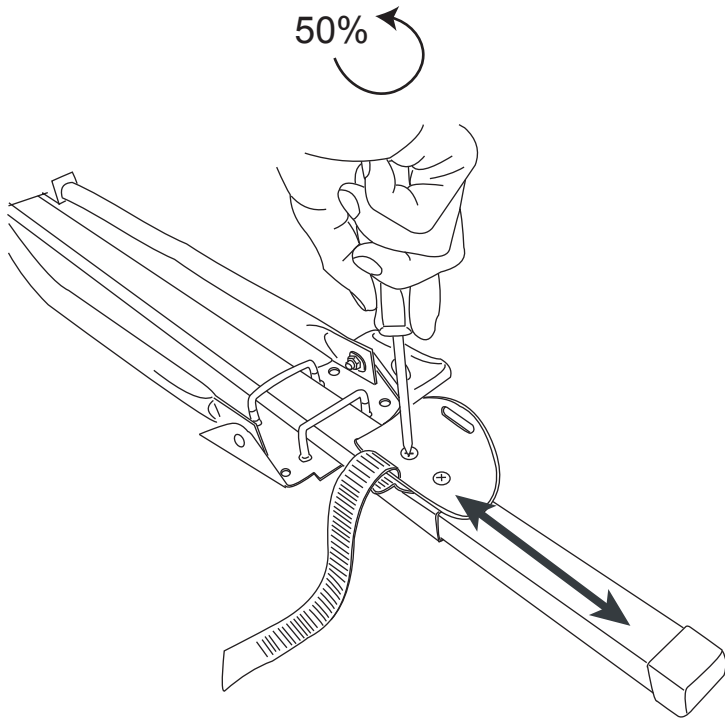

2x

2

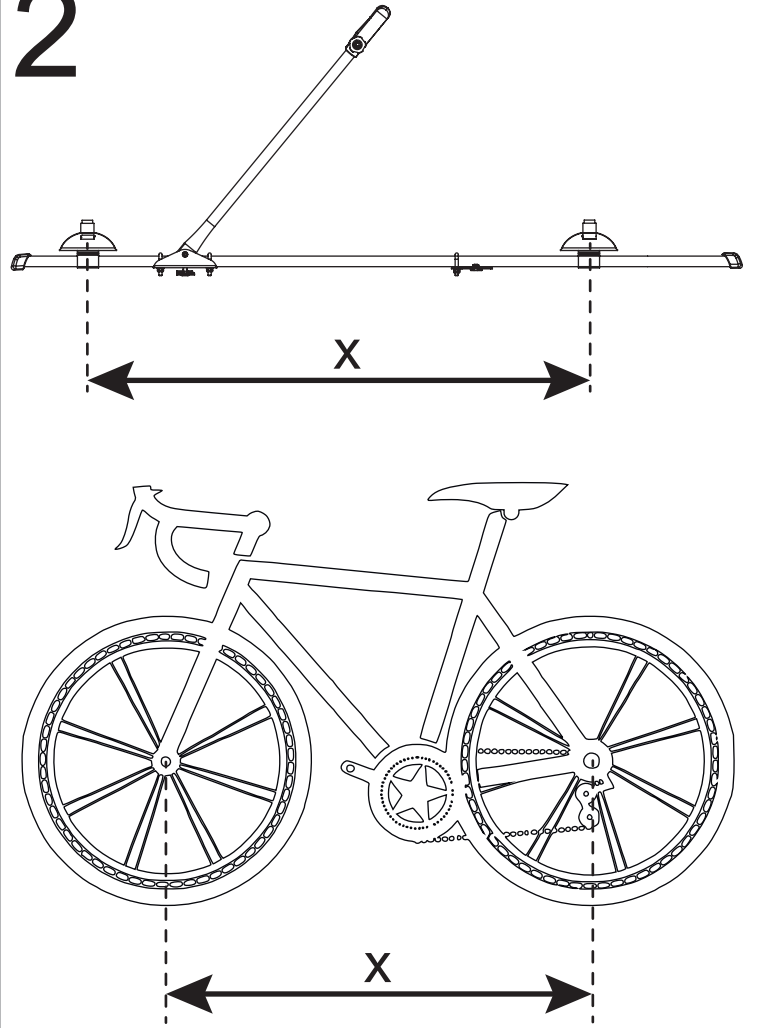

3

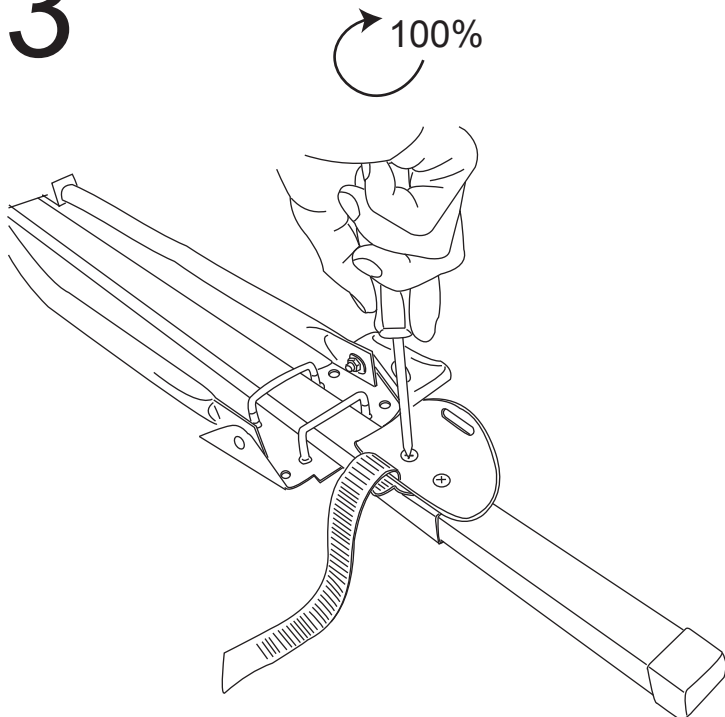

2x

4

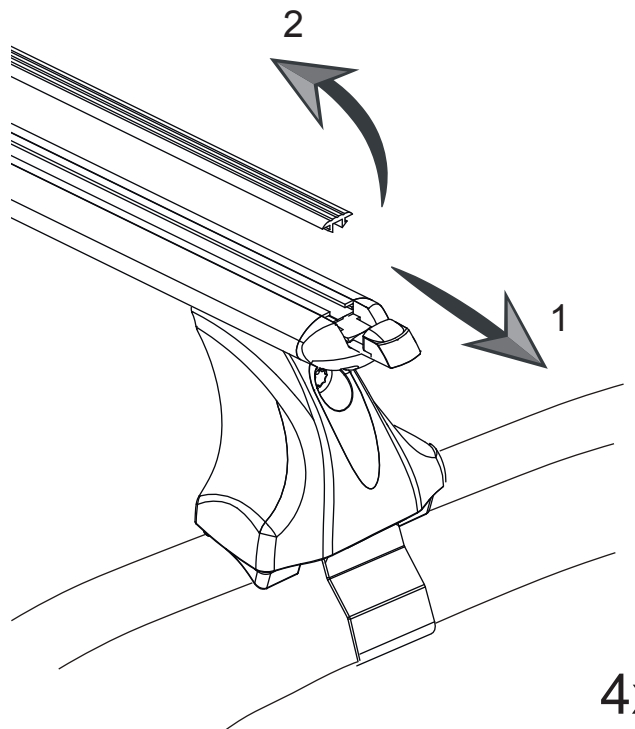

5

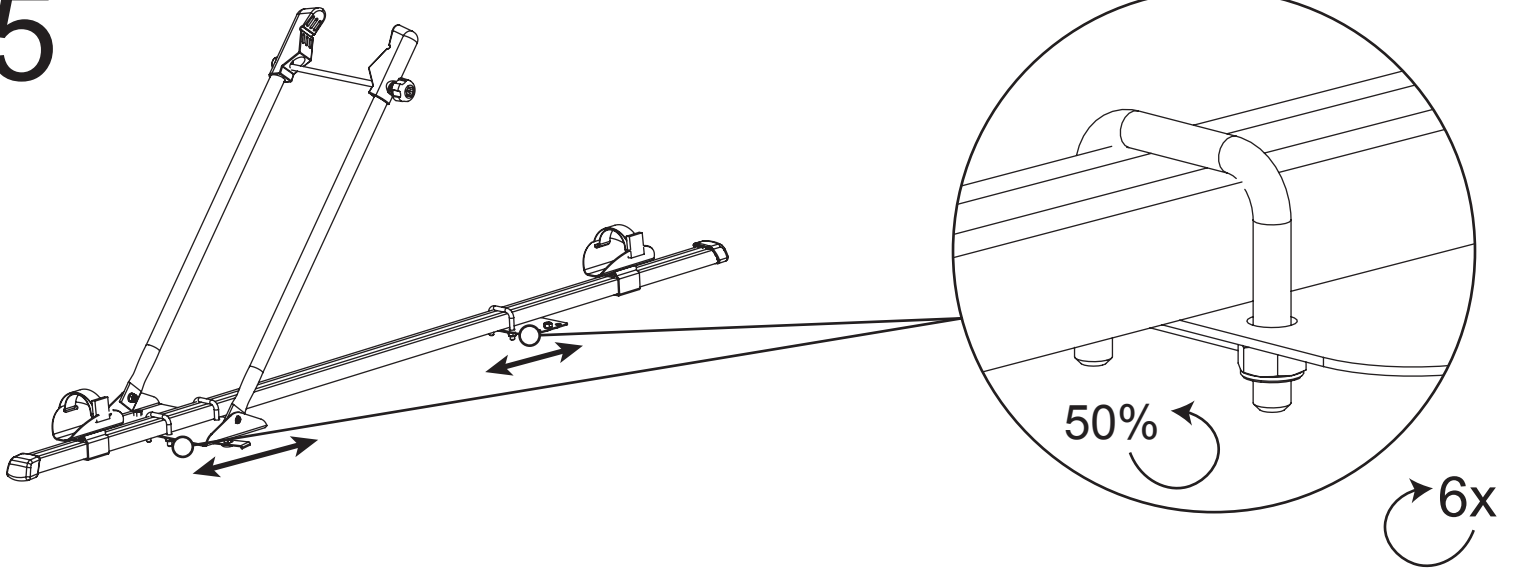

6

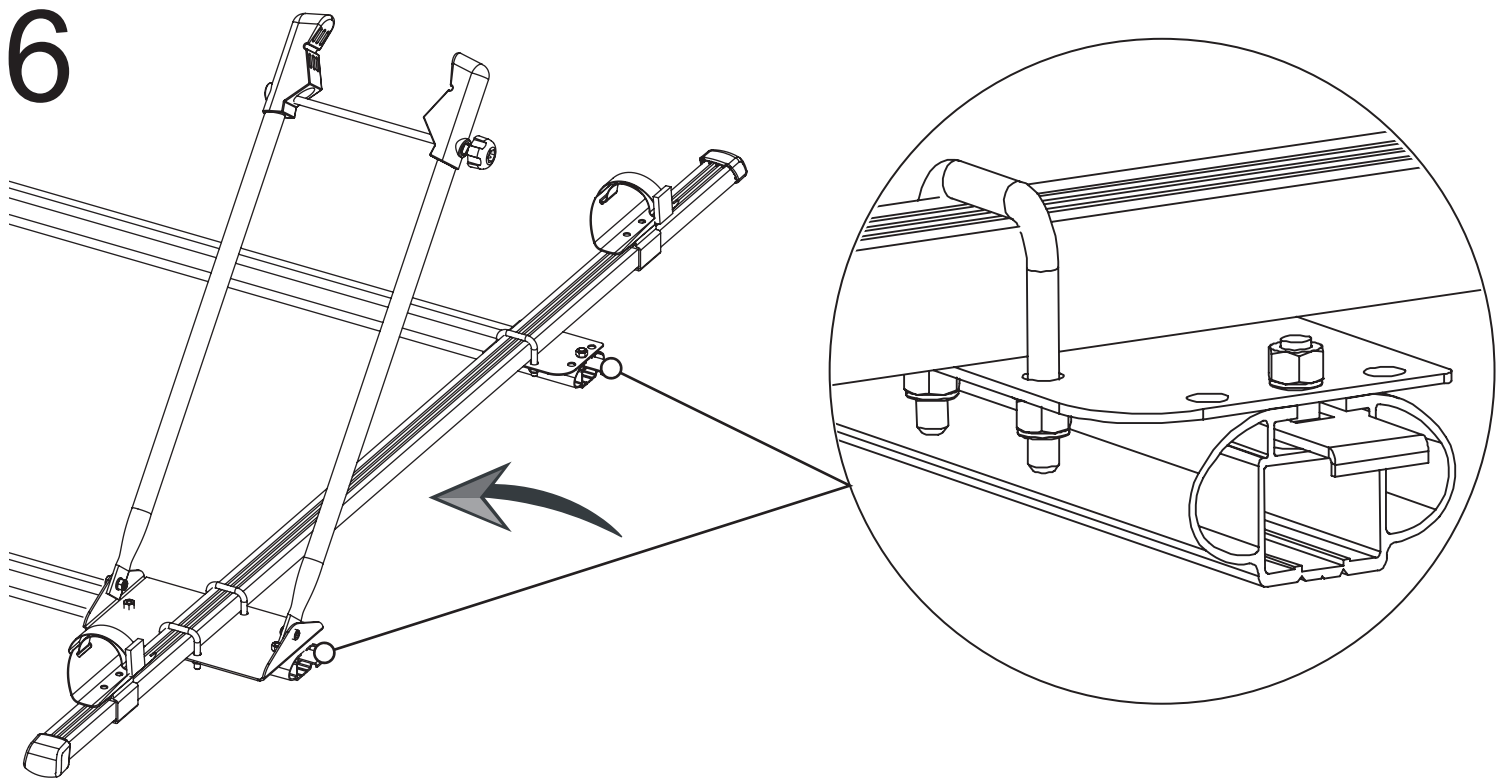

7

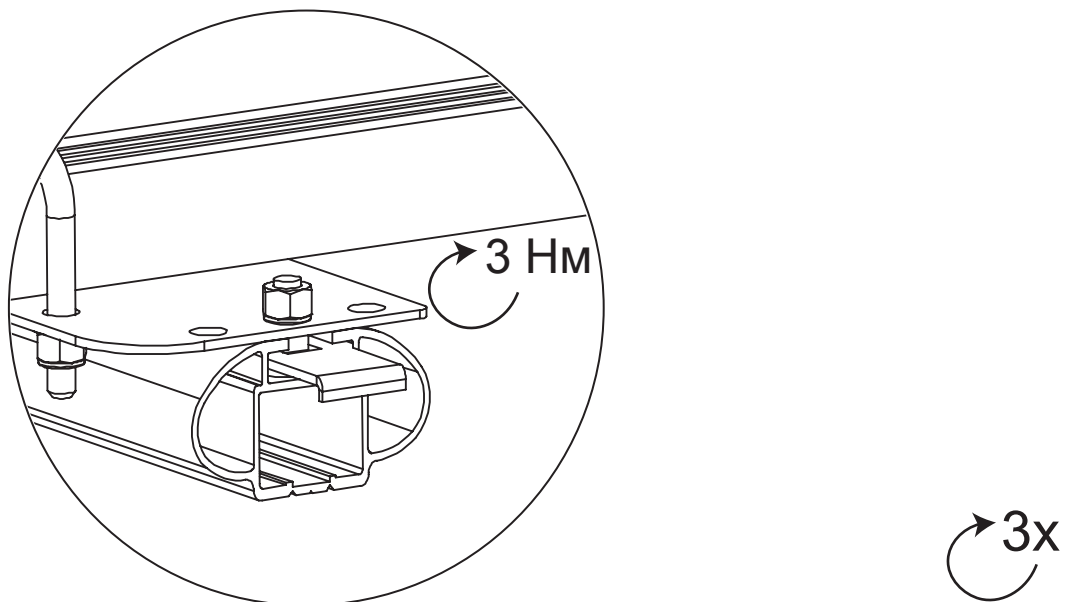

8

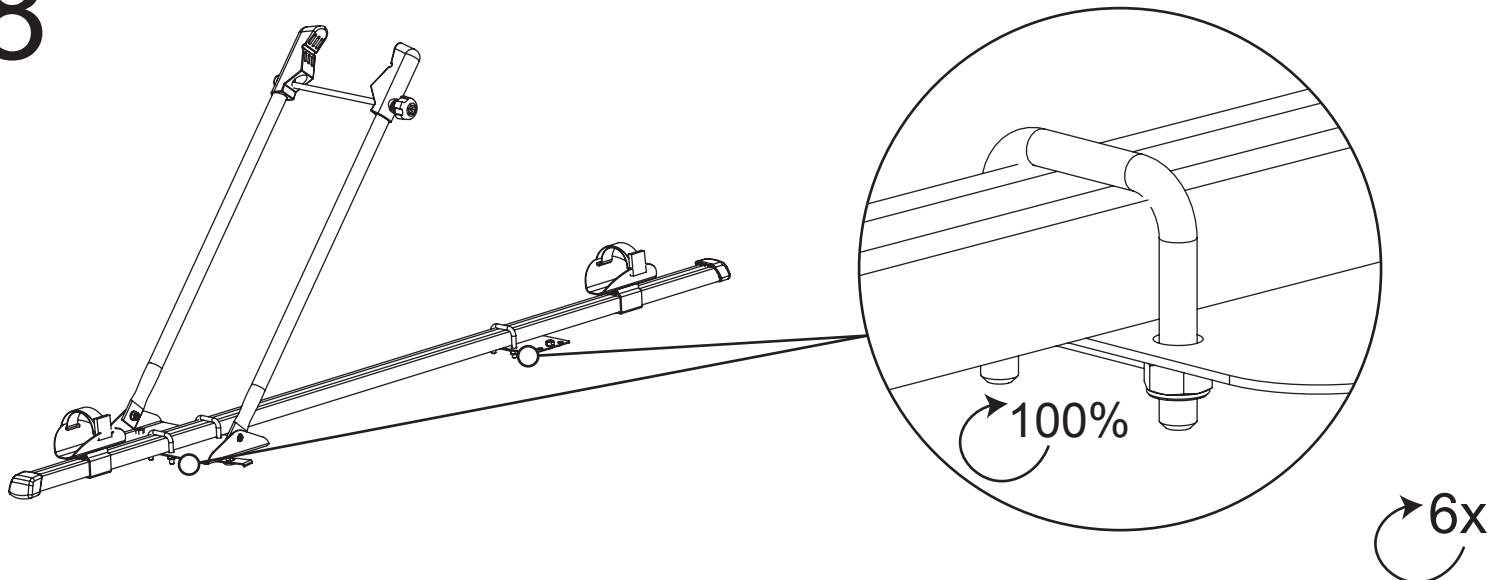

## Установка велосипеда

1

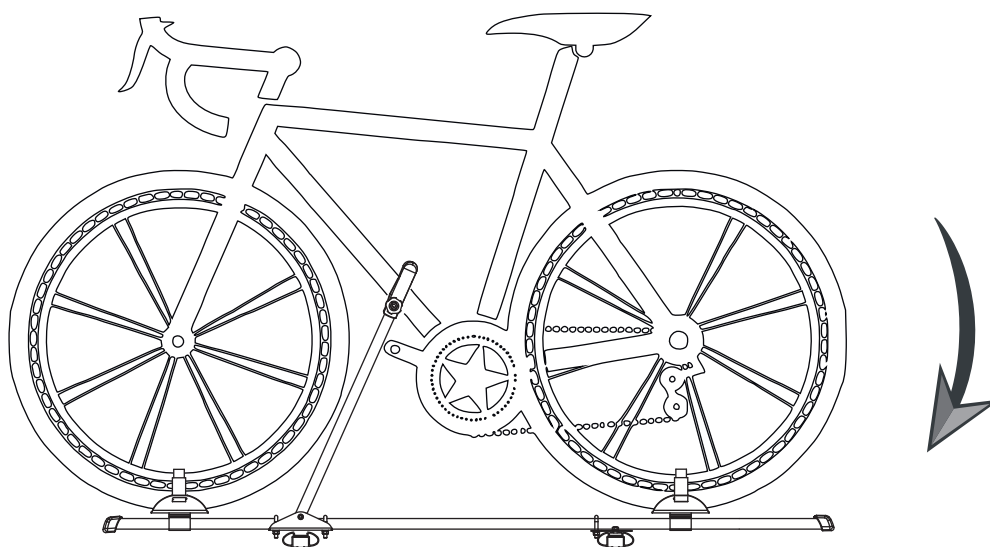

2

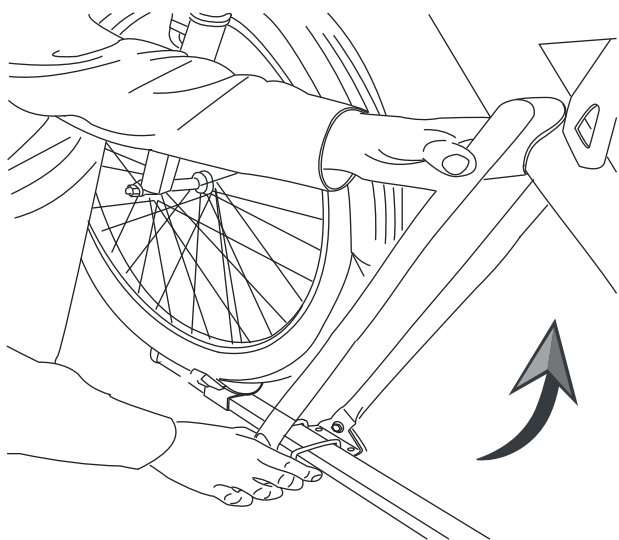

3

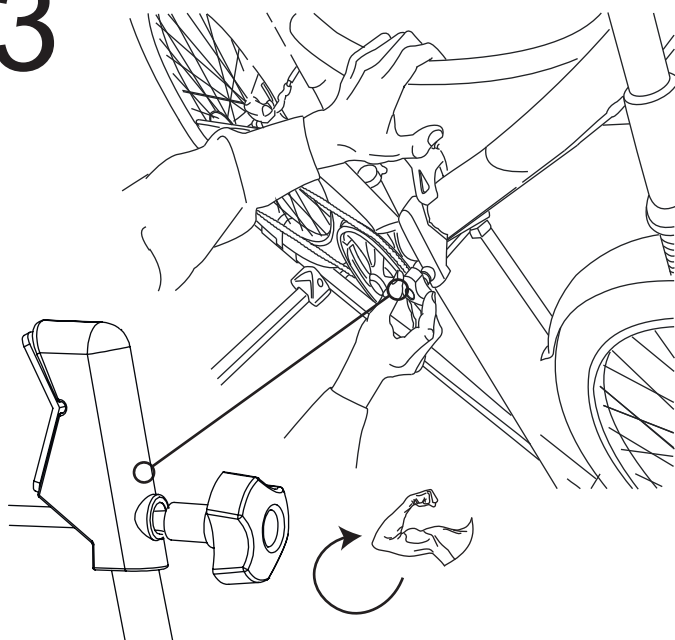

\*

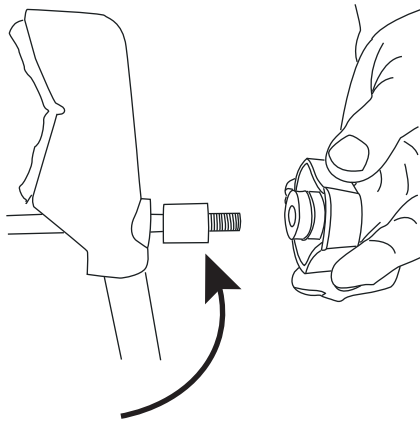

\* Втулка d8  
Если d рамы велосипеда менее 50 мм

4

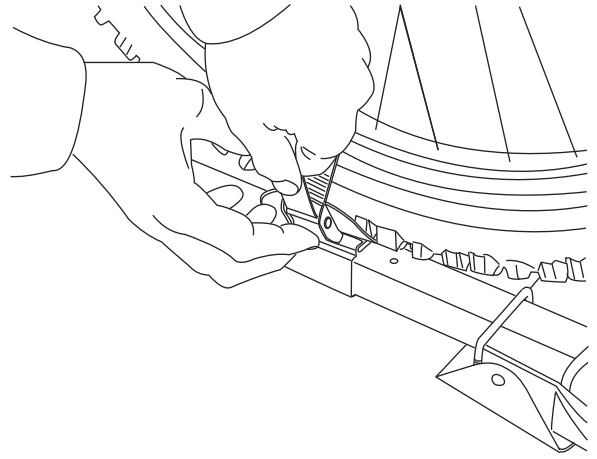

5

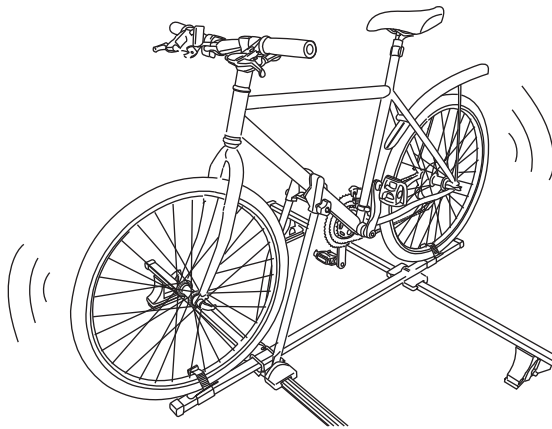

Покачайте велосипед из стороны в сторону для проверки надежности установки.

**Установка завершена**

## Меры безопасности при эксплуатации велонасадки

1. Используя изделие следует понимать, что любое приспособление, устанавливаемое на автомобиль за пределами его габаритов, является источником повышенной опасности для всех участников дорожного движения и требует дополнительного контроля.
2. После установки велосипеда тщательно проверьте затяжку всех соединений (болтов, винтов, гаек и ремней).
3. Во время движения периодически проверяйте состояние креплений.
4. Не забывайте, что установленный на велокреплении велосипед значительно увеличивает габарит автомобиля.
5. Помните, что при движении с высокой скоростью увеличивается сопротивление потока воздуха, поэтому не превышайте скорость, разрешенную правилами дорожного движения.
6. Во время перевозки велосипеда старайтесь двигаться по ровной дороге; при движении по неровной дороге максимально снизьте скорость автомобиля.
7. При следовании с велосипедом, размещенным на велокреплении, не совершайте резких перестроений и торможений. Это может привести к падению велосипеда и созданию аварийной обстановке.

Примечание: изображения данной инструкции могут не совпадать с действительным видом изделия, так как производитель имеет право внести изменения в конструкцию велокрепления.

Если у Вас возникли трудности при установке велокрепления, обратитесь за консультацией к продавцу или производителю.